



  
VIKING

# Viking River Cruises AG

„Digitale Besucherlenkung“ aus der Sicht eines Kreuzschiffahrts-  
Unternehmens

29. Oktober 2019

- 1997 Viking River Cruises wurde mit dem Kauf von 4 Schiffen in Russland gegründet
- 1998 Erste Saison mit 4 Schiffen und einem Jahresumsatz von 10 Millionen US Dollar
- 1999 Erstes Viking Schiff auf der Donau
- 2000 Viking River Cruises akquirierte die KD Deutsche Flusskreuzfahrten mit 9 Schiffen
- 2004 Gründung von Flusskreuzfahrten in China
- 2007 10-jähriges Jubiläum mit 21 Schiffen
- 2009 Viking Legend ist der erste Neubau mit dieselelektrischem Antrieb
- 2012 Neubau mit 6 Schiffen
- 2014 Inbetriebnahme von 17 neuen Flussschiffen
- 2015 Erste Schiff der Viking Ocean Flotte
- 2017 20-jähriges Jubiläum mit 62 Schiffen
- 2019 Viking Flotte mit 71 Schiffen

# Viking Longship Class Vessel

## New Longship Class Vessels Have Many Patented, Innovative, and Attractive Design Features

- **Asymmetric corridors**
  - Added balconies without reducing the room size
  - Rotated room orientation to create suites with two full-size rooms
- **Innovative square bow**
  - Provides greater usable space and a premier “Aquavit Terrace” venue (indoor/outdoor terrace)
- **Diesel/electric (hybrid) propulsion**
  - Produce significantly lower levels of vibration and allows 2 large Explorer Suites above engine room
- **Full 3-deck vessels**
  - Most competitors only have 2 decks in the forward area
- **20% more cabins than competitors**
- **Interior design of a modern 5-star hotel**
- **New vessels generating ~40% net EBITDA margins**
  - Achieving some of the highest fleet per diems
  - 4-5 year payback period on \$35 million cost

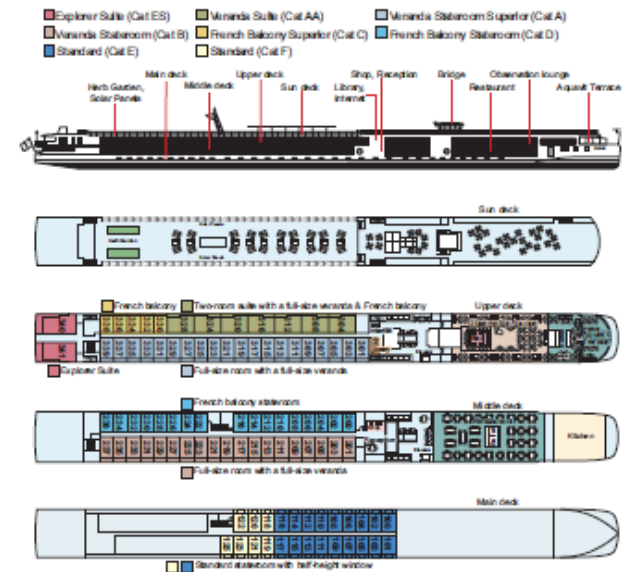



# Unser Versprechen weltweit...

... eine einzigartige Kombination aus ENTDECKEN & WOHLFÜHLEN:

- Während der Reise werden unterschiedliche Landausflüge angeboten
- Exklusives Viking-Kultur-Programm
- Berühmte Sehenswürdigkeiten
- Landestypische Verköstigungen von Speisen & Getränken
- Persönlicher Service
- Unterstützung bei der Gestaltung des individuellen Freizeitprogramms
- Ausschließlich Außenkabinen
- Ungezwungene und familiäre Atmosphäre
- Komfortable, moderne und helle Ausstattung
- Freie Sicht durch große Panoramafenster

# Unsere Entwicklung - Flusskreuzfahrtschiffe

 2019



Six new Longships

 2020



Six new Longships

 2021



Six new Longships



One new Douro ship



One new Nile ship

# Unsere Entwicklung - Seeschiffe



# Data Collection Viking River Vessel

## Data Collection onboard



**AMS**

- Active Alarms
- Historical Alarms
- Tank levels

**Nautical Data:**

- GPS Kompass
- Echolot
- AIS Reciver

**Exhaust Filter**

- Active Alarms
- Historical Alarms
- Differential pressure

**Chiller Plant**

- Active Alarms
- Pressures / Temperatures
- Performance

**Sewage Plant**

- Active Alarms
- System Status
- Performance

**HVAC**

- Active Alarms
- System Status
- Performance

**Fire Detection**

- Active Alarms
- System Status
- Fire Alarms





# Viking Smart Maintenance

## Project PAX cabin fancoil

### Predictive Analytic for PAX Cabin Air-condition

Move from reactive to proactive maintenance

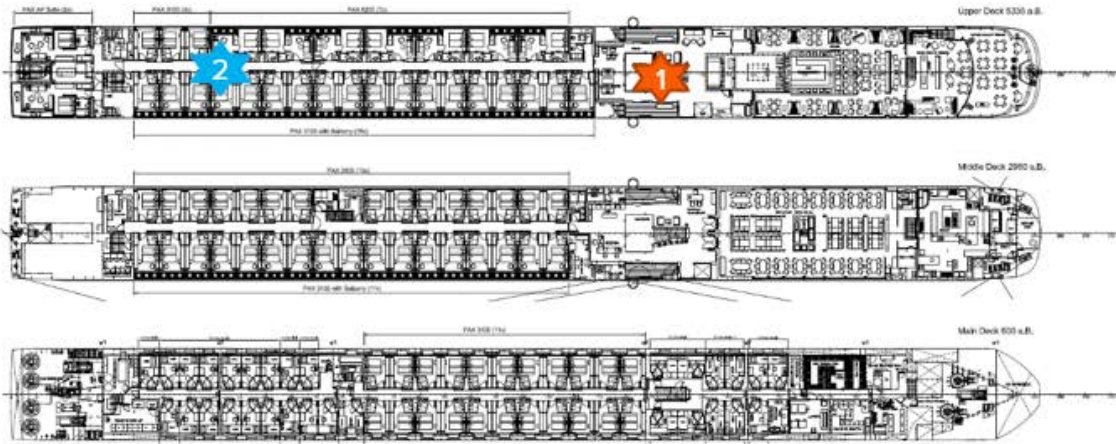

1



Fan-Coil Sensing data



Cabin Thermostate



SENSOR NODE Guest cabin



RF-Link Bi-directional IEEE 802.15.4 2.45 GHz ISM Band



COORDINATOR NODE ATRIUM



## Funktionen für unsere Gäste:

---

- Destination- und Reiseinformationen bereits Monate vor Abreise
- Vorab Buchung von Landprogrammen
- Buchung von Land Service Angeboten an Board
- Standort Bestimmung & Reiseplan
- Info über Städteangebot und Sehenswürdigkeiten
- Gäste Aktivitäten und Events
- Menü Informationen
- Gäste A-Z information
- Informationen über andere Destinationen





# Destination- und Reiseinformationen bereits Monate vor Abreise



**Fahrplan des Schiffes**



**Ausflugs- und Tagesprogram auf seiner Reise**  
*Sämtliche Information zu möglichen "Pre & Post Programme"*



**Fluginformationen (wenn über VIKING Gebucht wurde)**

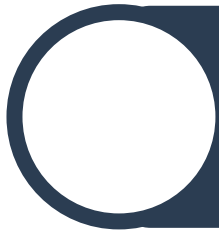

**Transferinformation zum Schiff (Vom Flughafen oder Hotel)**



# Vorab Buchungen von Landprogrammen



**Buchungsmöglichkeit der inkludierten Ausflüge**  
*Information und Beschreibungen*



**Buchungsmöglichkeit der Optionalen Programme**  
*Information und Beschreibungen*



**Verwaltung der Kalenderfunktion**



**Preisinformation**



# Buchung von Land Services Angeboten



**Fahrverleih**

**Konzert- und Veranstaltungsbuchungen (Information)**

**Sport und Fitness Aktivitäten**

**Einkaufsmöglichkeiten**



# Standort Bestimmungen und Reiseplan



**Tages – und Reiseplan**



**Hilfsmittel für die Standortbestimmung**



**Ersatz für Audioguide**

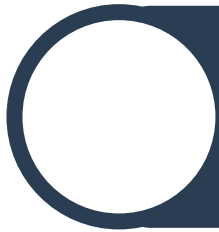

**Hilfsmittel für den Tourguide – Gruppenkontrolle**



# Informationen über Städteangebot und Sehenswürdigkeiten



**Allgemeine Daten zu den Besuchten Städten**



**Übersicht zu den Sehenswürdigkeiten**



**Öffnungszeiten - Lagepläne**



**Öffentliche Transportmittel – Taxi & Transfer/Bus- & Bahnnetz**



# Gäste Aktivitäten und Events



**Events in der Destination**

**Programme an Bord z.B. Kochdemonstrationen**

**Musikveranstaltungen an Bord**

**Lecture – Vorträge an Bord**



# Menü Information



**Gastronomische Leistung an Bord**

**Gast information zu möglichen Allergien**

**Weinempfehlungen**

**Regionale Küche bezogen auf Fluss- und Städtespezifisch**





# Gäste A-Z Informationen



**Informationen zum Schiff**



**Sicherheit**



**Visa- und Zollbestimmungen**

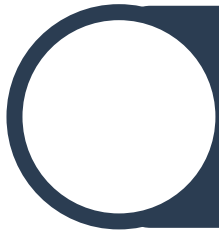

**Länderkulturen – “kleiner Knigge”**



## Information über andere Destinationen



**Reisehinweise / Angebot zu „Ocean and River“**

**Neue Destinationen und Produkte**

**Frage nach Wünschen und Anregungen unserer Gäste**

**Pre & Post Programme**

Operatives Geschäft	Informationsfluss
Austausch von Daten	Schiff – Land - Schiff
Fahrplanzeiten	Schiff - Land
Veranstaltungen in Destinationen	Land - Schiff
Verkehrsinformation	Land – Schiff - Land

- Planung & Disposition von Ausflügen – Busse & Tour guides
- Vernetzung der verschiedenen Module und Systeme (unterschiedliche Informationsquellen)
- Reduzierung von Abfällen an Bord
- Erkennen von „Spitzen“ – Überlastung von „Hotspots“
- Bessere Produktqualität vor Ort sichern oder individuell zu optimieren
- Gästebewertungen

In der Mitte der Schwierigkeiten liegen die Möglichkeiten

(Albert Einstein)



**Vielen Dank  
für Ihre Aufmerksamkeit!**

